

## PNEUMATIC COMPLEX

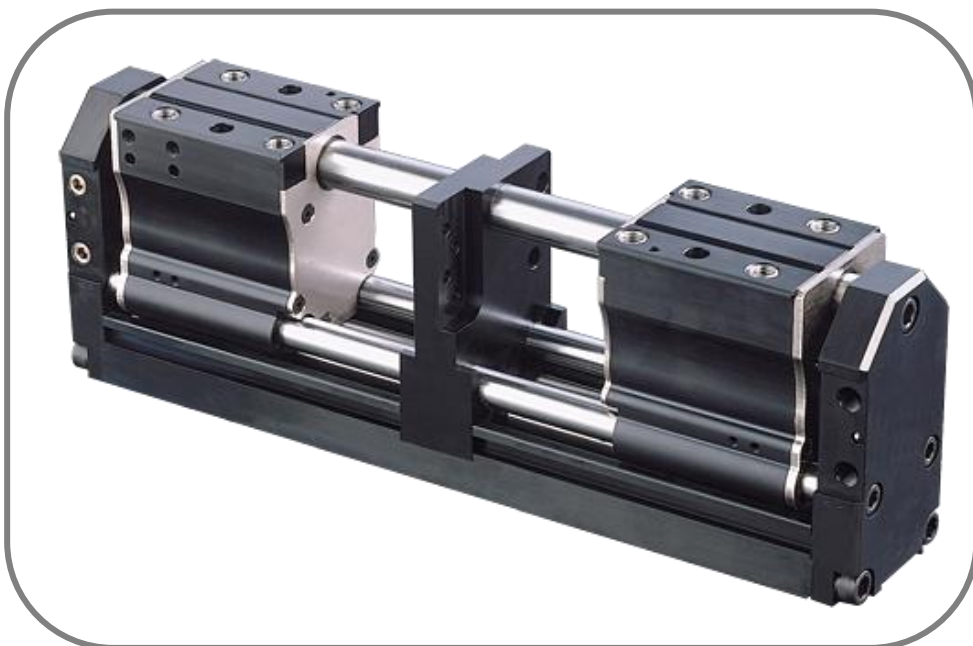

## GRR GUARDIAN® Chwytnik pneumatyczny



Precyzyjne chwytaki pneumatyczne przeznaczone do przenoszenia dużych obciążeń, charakteryzujące się bardzo wysoką wytrzymałością i żywotnością.

### GŁÓWNE ZALETY

- Szeroki zakres skoków
- Możliwość przenoszenia dużych obciążeń
- Wąska konstrukcja
- Duża wytrzymałość
- Precyzyjne prowadzenie szczęk zapewnia minimalne luzy
- Wariant pracy synchronicznej lub asynchronicznej szczęk
- Możliwość chwytania wewnętrznego lub zewnętrznego
- Opcja odczytu położenia szczęk
- System **RODLOCK®** utrzymuje szczęki w przypadku zaniku powietrza

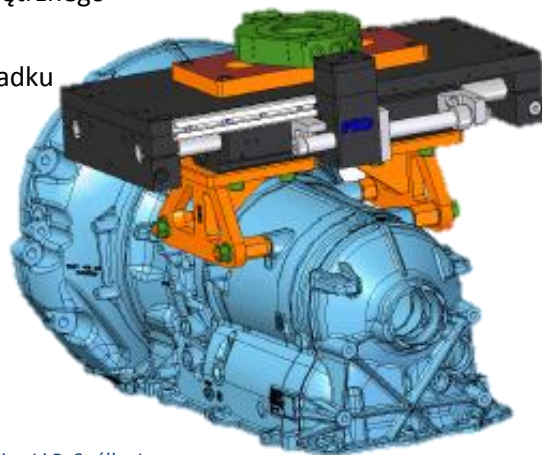

## PNEUMATIC COMPLEX



# GRR GUARDIAN® Chwytnik pneumatyczny

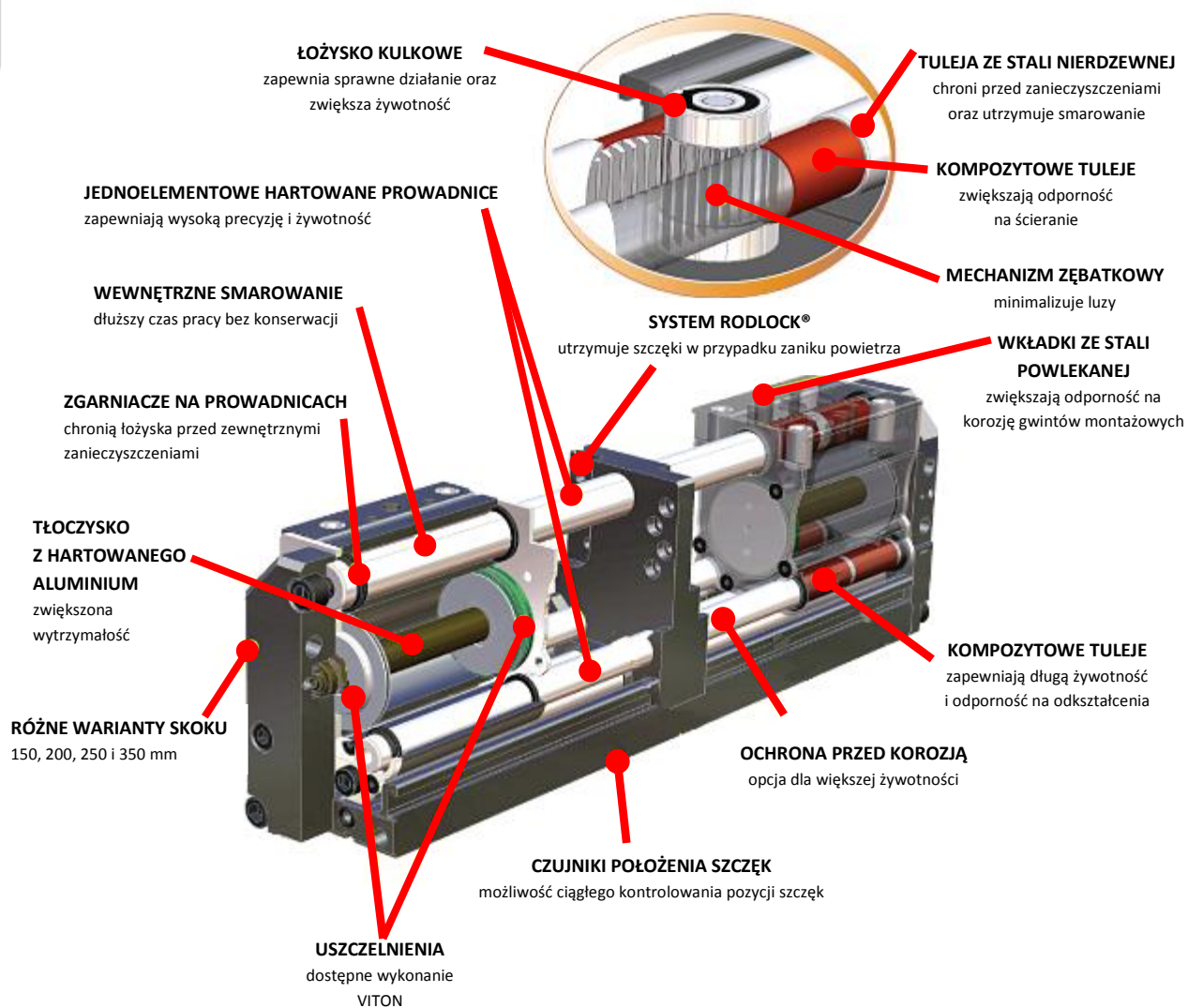

## UDOSKONALENIA KONSTRUKCYJNE

- 75% wyższa nośność
- 55% wyższa siła chwytu
- 25% zwiększona szybkość
- 10% niższa masa własna
- Akcesoria dodatkowe
- Czujniki położenia szczęk

## ANALIZA NAPRĘŻEŃ [psi]

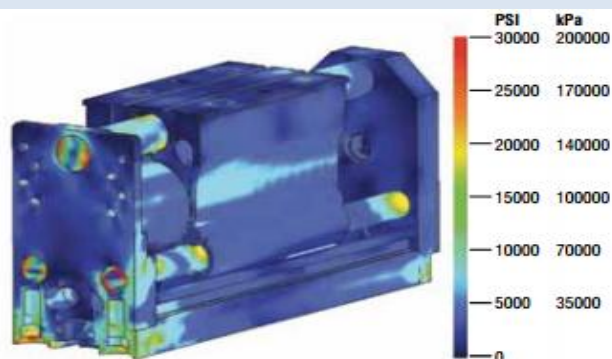

PTH PNEUMATIC COMPLEX Osojca J.i P. Spółka Jawna  
26-052 Nowiny, Zgórsko 1B, Tel:+48 41 3431164, fax:+48 41 3431165, NIP: 657-19-76-128, Regon: 290827789  
<http://www.pneumatic-complex-com.pl> email:pneumatic@pneumatic-complex.com.pl  
Biuro handlowe w Gliwicach, tel: 32 2389380, fax: 32 2304870, email: gliwice@pneumatic-complex.com.pl  
Biuro handlowe w Gnieźnie, tel: 61 4243237, fax: 61 4243256, email: gniezno@pneumatic-complex.com.pl